



EFFEUILLEUSE

POUR VIGNOBLE



CE

Modèle
[DFR470]

4 fonctions
hydrauliques pour:

ÉCARTEMENT LATÉRAL
INCLINATION DE LA TÊTE
REVERSIBILITÉ
DROITE-GAUCHE

**NOUVEAU SYSTÈME
AVEC SÉRIE DE
GALETS CONIQUES
QUI FAVORISENT
L'ÉLIMINATION
DE LA FEUILLE**

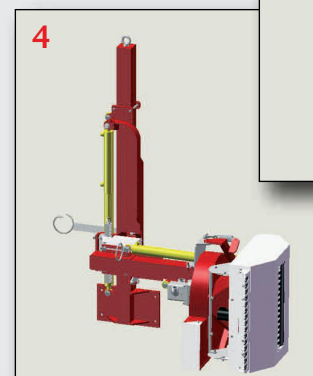
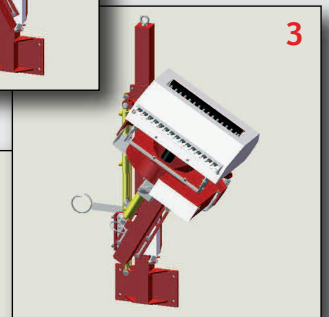
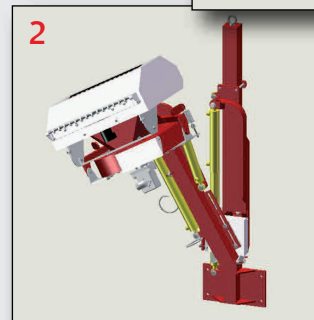
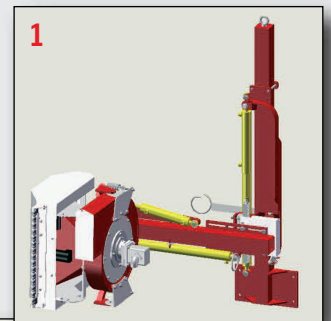

Reversibilità
D. - G.

OPTIONAL

Lame
supplémentaire antérieure
pour mieux éclaircir
la végétation



Rang effeuillé

Carter
qui peut
être
ouvert
pour
inspection

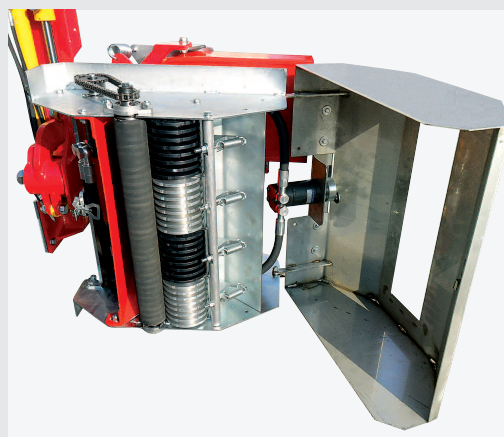

Centrale
hydraulique
indépendante 40 lt.

Pompe
Multiplicateur
Filtre
Radiateur pour le
refroidissement
Attelage à 3 points



DONNÉES TECHNIQUES:

QUANTITÉ D' HUILE DEMANDÉE = 22 lt.
PRESSION D'UTILISATION = 130 bar
CAPACITÉ DE TRAVAIL = 0,5 ÷ 0,8 (ha/h)



Boîte commande
ou joystick
associé
au distributeur
électro-hydraulique



COSTRUZIONI MECCANICHE E APPLICAZIONI TECNOLOGICHE

12051 Alba (CN) - Italy - Reg. Rondò - Str. Forcellini, 5 - Tel. 0173.35450 - Fax 0173.35214
www.bmv-italy.com - bm@bmv-italy.com

France: Gérard SEGUR Tel: 06 86 65 16 15 E-mail: gerard.segur@gmail.com